

MAX-8

V2107.02



EP
Let's grow together

MAX-8

Rendimiento excelente & Fiabilidad

CPCD15-18T8

Carretilla 1.5-1.8T Series T8

CPCD15/18T8

		EP			
General		CPCD15TB-S4Q2	CPCD15TB-NB485BPG	CPCD18TB-S4Q2	CPCD18TB-NB485BPG
1	Fabricante				
2	Modelo	Diesel	Diesel	Diesel	Diesel
3	Tipo de potencia				
4	Capacidad nominal	Kg	1500	1500	1800
5	Centro de carga	mm	500	500	500
6	Altura de elevación	mm	3000	3000	3000
7	Altura de elevación libre	mm	120	120	120
8	Tamaño de la horquilla	LxWxT	920x100x40	920x100x40	920x100x40
9	Rango de inclinación del mástil	F/R	61/2	61/2	61/2
10	Veladizo de la horquilla (del centro de la rueda a la cara de la horquilla)	mm	420	420	420
11	Voladizo trasero	mm	420	420	420
12	Longitud hasta la cara de la horquilla	mm	2270	2270	2320
13	Anchura total	mm	1080	1080	1080
14	Dimensiones total	mm	1995	1995	1995
15	Altura de mástil bajado	mm	3960	3960	3960
16	Altura extendida del mástil	mm	2070	2070	2070
17	Radio de giro (exterior)	mm	1995	1995	2035
18	Anchura mínima del pasillo de apilamiento en ángulo recto (agregue la longitud de carga y el espacio libre)	mm	2400	2400	2440
19	Viaje (sin carga)	Km/h	14	14	14
20	Velocidad	mm/sec	460	460	460
21	Bejando (carga completa)	mm/sec	450	450	450
22	Trazación máxima de la barra de tracción (carga completa)	N	14300	14300	14800
23	Capacidad de ascenso máx. (Carga completa)	%	20	20	20
24	Neumático	mm	6.50-10-10PR	6.50-10-10PR	6.50-10-10PR
25	Parte delantera	mm	5.00-8-10PR	5.00-8-10PR	5.00-8-10PR
26	Trasero	mm	920	920	920
27	Huella	mm	920	920	920
28	Distancia entre ejes	mm	1430	1430	1430
29	Cantidad del	mm	110	110	110
30	Más bajo	mm	140	140	140
31	Peso propio	Kg	2700	2700	2900
32	Carga completa		3570	3570	3995
33	Distribución del		630	630	705
34	Sin carga		1215	1215	1305
35	Volteje/Capacidad(20HR)	V/AH	1485	1485	1595
36	Modo		12/60	12/60	12/60
37	Fabricante		Mitsubishi	Mitsubishi	Mitsubishi
38	Potencia nominal / r.p.m	kw	32.9/2500	32.9/2500	30/2600
39	Esfuerzo de torsión nominal / r.p.m	N.m	135/2000	131/1800	131/1800
40	No. de cilindro		4	4	4
41	Diámetro x Carrera	mm	88x103	88x103	85x100
42	Desplazamiento	cc	2270	2505	2270
43	Capacidad del tanque de combustible	L	50	50	50
44	Fabricante		OEM	OEM	OEM
45	Transmisiones		Powershift	Powershift	Powershift
46	Escenario		1/1	1/1	1/1
47	Presión operacional	Mpa	15	15	15
48					

1. Altura de elevación especial disponible (mástil de 2 etapas: 2,5 m, 2,7 m, 3,0 m, 3,3 m, 3,5 m, 3,6 m, 3,7 m, 4 m, 4,3 m, 4,5 m, 5 m. Mástil dúplex completamente libre de 3,0 m, 3,3 m, 3,5 m, 3,6 m, 3,7 m, 4 m, 4,3 m, 4,5 m, 5 m, 5,5 m, 6 m)
 2. Accesorio disponible. 3. Las especificaciones de la tabla son solo para modelos estándar. Para obtener más información, póngase en contacto con nosotros. 4. Las especificaciones están sujetas a cambios sin previo aviso.

Mástil T8 1.5/1.8t : (neumático)

Tipo	Modelo	Altura máx. De horquilla	Altura total				Elevación libre		Voladizo delantero		Rango de inclinación		Capacidad			
			Bajada	Extendida		Sin respaldo	Con respaldo	FWD			BWD	Capacidad de carga a 500 mm				
				mm	mm				mm	mm		mm	mm	1.5t	1.8t	1.5t
			mm	mm	mm	mm	mm	mm	Deg	Deg	kg	kg	kg	kg		
Mástil de vista amplia	2W200	2000	1495	2585	2955	120	120	420	420	6	12	1500	1800	1500	1800	
	2W250	2500	1745	3085	3455	120	120	420	420	6	12	1500	1800	1500	1800	
	2W270	2700	1845	3285	3655	120	120	420	420	6	12	1500	1800	1500	1800	
	2W300	3000	1995	3585	3955	120	120	420	420	6	12	1500	1800	1500	1800	
	2W330	3300	2145	3885	4255	120	120	420	420	6	12	1500	1800	1500	1800	
	2W350	3500	2245	4085	4455	120	120	420	420	6	12	1500	1800	1500	1800	
	2W360	3600	2295	4185	4555	120	120	420	420	6	12	1500	1800	1500	1800	
	2W400	4000	2545	4585	4955	120	120	420	420	6	12	1400	1700	1500	1800	
Mástil completo de 2 etapas con vista amplia	2F250	2500	1790	3105	3455	1045	765	420	420	6	12	1500	1800	1500	1800	
	2F270	2700	1890	3305	3655	1145	865	420	420	6	12	1500	1800	1500	1800	
	2F300	3000	2040	3605	3955	1345	1105	420	420	6	12	1500	1800	1500	1800	
	2F330	3300	2190	3905	4255	1495	1165	420	420	6	12	1500	1800	1500	1800	
	2F360	3600	2340	4205	4555	1645	1315	420	420	6	12	1500	1800	1500	1800	
	2F400	4000	2540	4605	4955	1815	1565	420	420	6	12	1400	1700	1500	1800	
Mástil completo de 3 etapas con vista amplia	3F430	4300	1965	5070	5255	1425	1080	440	440	6	6	1250	1500	1350	1600	
	3F450	4500	2045	5130	5465	1485	1140	440	440	6	6	1200	1400	1300	1500	
	3F480	4800	2160	5445	5755	1575	1230	440	440	6	6	1100	1300	1200	1400	
	3F500	5000	2210	5605	5955	1665	1320	440	440	6	6	1050	1200	1150	1300	
	3F550	5500	2375	6120	6455	1825	1480	440	440	3	6	/	/	950	1100	
	3F600	6000	2600	6695	6955	1975	1630	440	440	3	6	/	/	750	900	

Nota: 1. Con desplazador lateral menos 150Kg, Con desplazador integrado menos 100Kg.



GRÁFICO DE CAPACIDADES NOMINALES Y CENTROS DE CARGA



GRÁFICO DE CAPACIDADES NOMINALES Y CENTROS DE CARGA

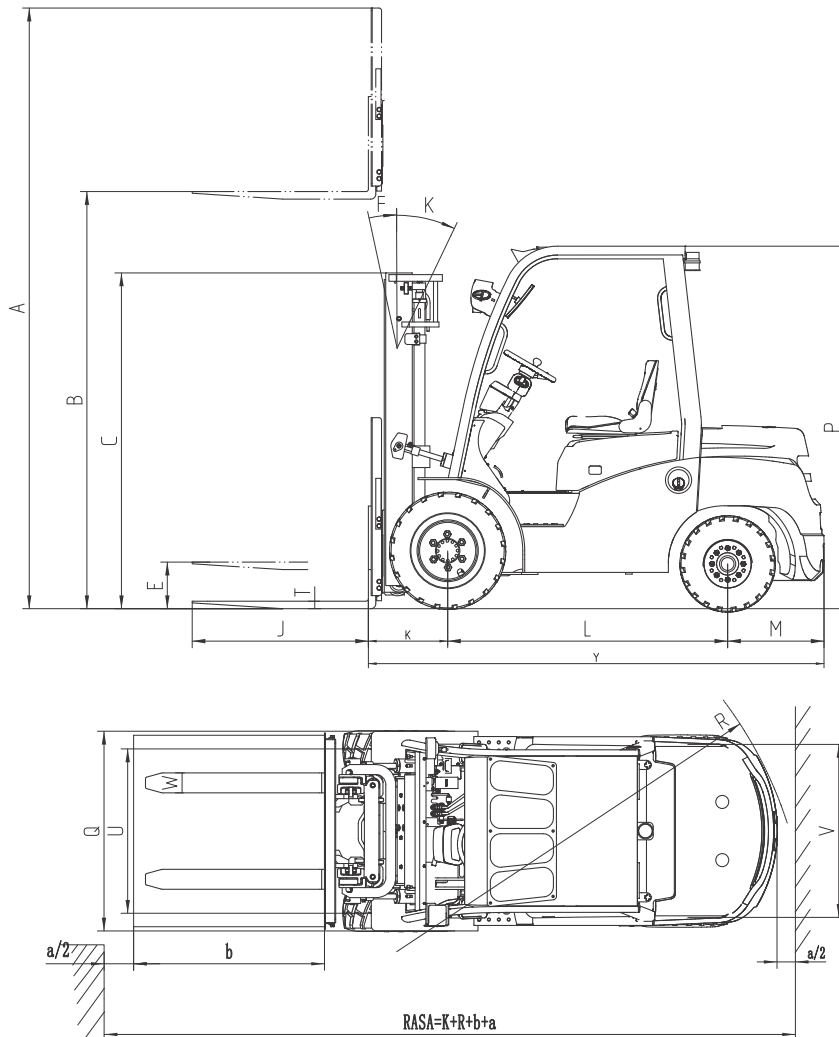

Opción

Opciones	15/18T8	20/25T8	30T8	35T8
1 Longitud de tenedor	<input type="radio"/>	<input type="radio"/>	<input type="radio"/>	<input type="radio"/>
2 Extensión de horquilla	<input type="radio"/>	<input type="radio"/>	<input type="radio"/>	<input type="radio"/>
3 Tenedor doblado	<input type="radio"/>	<input type="radio"/>	<input type="radio"/>	<input type="radio"/>
4 Motor diesel importado	<input type="radio"/>	<input type="radio"/>	<input type="radio"/>	<input type="radio"/>
5 Importar motor de gasolina	<input type="radio"/>	<input type="radio"/>	<input type="radio"/>	<input type="radio"/>
6 Sistema de GLP	<input type="radio"/>	<input type="radio"/>	<input type="radio"/>	<input type="radio"/>
7 Alto escape	<input type="radio"/>	<input type="radio"/>	<input type="radio"/>	<input type="radio"/>
8 Purificadores de aire dobles o purificador de aire especial	<input type="radio"/>	<input type="radio"/>	<input type="radio"/>	<input type="radio"/>
9 Neumático de caucho macizo	<input type="radio"/>	<input type="radio"/>	<input type="radio"/>	<input type="radio"/>
10 Neumático macizo sin marcas	<input type="radio"/>	<input type="radio"/>	<input type="radio"/>	<input type="radio"/>
11 Guardia de arriba	<input checked="" type="radio"/>	<input checked="" type="radio"/>	<input checked="" type="radio"/>	<input checked="" type="radio"/>
12 Opciones de mástil	<input type="radio"/>	<input type="radio"/>	<input type="radio"/>	<input type="radio"/>
13 Archivos adjuntos	<input type="radio"/>	<input type="radio"/>	<input type="radio"/>	<input type="radio"/>
14 Desplazamiento lateral integrado	<input type="radio"/>	<input type="radio"/>	<input type="radio"/>	<input type="radio"/>
15 Cabina	<input checked="" type="radio"/>	<input checked="" type="radio"/>	<input checked="" type="radio"/>	<input checked="" type="radio"/>
16 calentador	<input type="radio"/>	<input type="radio"/>	<input type="radio"/>	<input type="radio"/>
17 Parabrisas delantero con limpiaparabrisas	<input type="radio"/>	<input type="radio"/>	<input type="radio"/>	<input type="radio"/>
18 Parabrisas trasero con limpiaparabrisas	<input type="radio"/>	<input type="radio"/>	<input type="radio"/>	<input type="radio"/>
19 Ventilador	<input type="radio"/>	<input type="radio"/>	<input type="radio"/>	<input type="radio"/>
20 Sala de cabina de acero completa	<input type="radio"/>	<input type="radio"/>	<input type="radio"/>	<input type="radio"/>
21 Luz delantera LED	<input checked="" type="radio"/>	<input checked="" type="radio"/>	<input checked="" type="radio"/>	<input checked="" type="radio"/>
22 Luz LED de trabajo trasera	<input type="radio"/>	<input type="radio"/>	<input type="radio"/>	<input type="radio"/>
23 Extintor de incendios	<input type="radio"/>	<input type="radio"/>	<input type="radio"/>	<input type="radio"/>
24 Asiento con suspensión	<input type="radio"/>	<input type="radio"/>	<input type="radio"/>	<input type="radio"/>
25 Interruptor de asiento	<input checked="" type="radio"/>	<input checked="" type="radio"/>	<input checked="" type="radio"/>	<input checked="" type="radio"/>
26 Luz de alerta	<input checked="" type="radio"/>	<input checked="" type="radio"/>	<input checked="" type="radio"/>	<input checked="" type="radio"/>
27 Estera de aislamiento	<input type="radio"/>	<input type="radio"/>	<input type="radio"/>	<input type="radio"/>
28 Neumático delantero doble	<input type="radio"/>	<input type="radio"/>	<input type="radio"/>	<input type="radio"/>
29 Sistema OPS	<input type="radio"/>	<input type="radio"/>	<input type="radio"/>	<input type="radio"/>

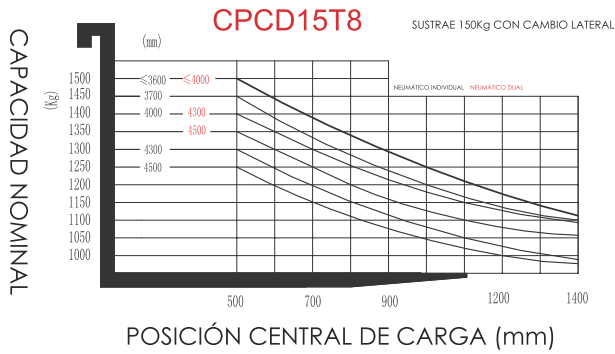
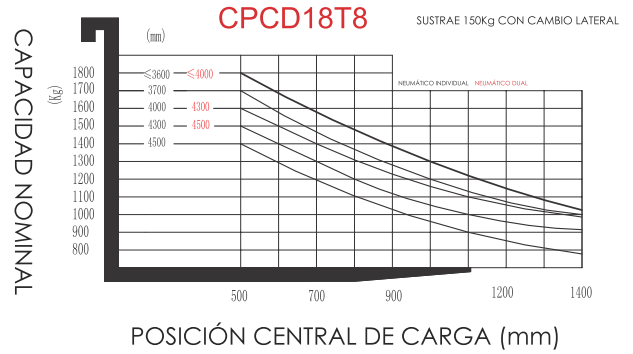
Nota: ● estándar ○ opción - NA