



WPL202

Zorra Eléctrica EP WPL-202 2.0T. de carga y **Batería ION Litio**

- Diseño ultrafino para una gran maniobrabilidad
- Tecnología de litio con cargador integrado
- Rueda de balanceo mejorada que garantiza la estabilidad
- Fiabilidad mejorada por componentes maduros
- Disponible para su uso en cámaras frigoríficas

LHON
TECHNOLOGY

Características

■ Diseño ultrafino para una gran maniobrabilidad

La WPL202 se caracteriza por una longitud de chasis corta de 470 mm y un radio de giro pequeño de 1320 mm, lo que la convierte en una ayuda ágil en espacios reducidos y camiones. Esta carretilla compacta tiene capacidad para 2 unidades en una caja, en comparación con la unidad del EPT20-20WA, que puede llegar a reducir hasta en un 50% los gastos de transporte marítimo.



■ Tecnología de litio con cargador integrado

La WPL202 viene con una batería de iones de litio de 24V/100Ah y un cargador integrado de 24V/30A de serie, que ofrece una alta disponibilidad para trabajos de varios turnos, gracias a una carga rápida y exible y a un mantenimiento nulo.



■ Rueda de balanceo mejorada que garantiza la estabilidad

Las ruedas de balanceo optimizadas hacen que la WPL202 tenga una excelente estabilidad y capacidad de inclinación al manipular materiales en superficies irregulares y rampas.

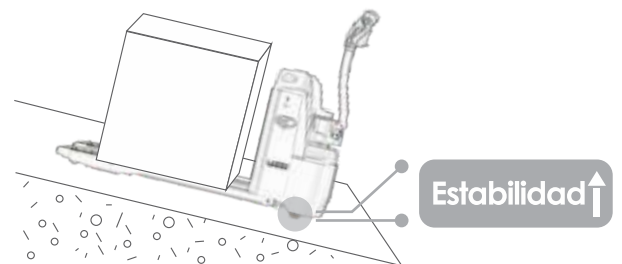

■ Fiabilidad mejorada por componentes maduros

La WPL202 adopta componentes probados en el mercado con una habilidad y durabilidad muy mejoradas.



■ Disponible para su uso en cámaras frigoríficas

Como opción, la WPL202 puede aplicarse para cubrir tareas de manipulación en cámaras frigoríficas, proporcionando versatilidad en torno a las necesidades de los usuarios.



Zorra Eléctrica EP WPL-202

2.0T. de carga y Batería ION Litio

Marca Distintiva	1.1	Fabricante			EP
	1.2	Designación del modelo			WPL202
	1.3	Unidad de potencia			Eléctrica
	1.4	Método de funcionamiento			Peatonal
	1.5	Capacidad nominal	Q	kg	2000
	1.6	Distancia del centro de carga	c	mm	600
	1.8	Distancia de carga, centro del eje motriz a la horquilla	x	mm	982
	1.9	Distancia entre ejes	y	mm	1300
	Peso de servicio	2.1	Peso de servicio		kg
2.2		Carga por eje, cargada delante / detrás		kg	805/1475
2.3		Carga por eje, delante / trasera sin carga		kg	235/45
Neumático/Chasis	3.1	Tipo de ruedas			PU
	3.2.1	Tamaño del neumático, delantero		mm	230□ 75
	3.3.1	Tamaño del neumático, trasero		mm	80x85
	3.4	Ruedas adicionales (ruedas giratorias)		mm	74x30
	3.5	Ruedas, número delantero / trasero (x = ruedas motrices)		mm	1/2/4
	3.6.1	Anchura de la banda de rodadura delantera	b10	mm	483
	3.7.1	Anchura de la banda de rodadura, trasera	b11	mm	370
Dimensiones	4.4	Altura de elevación		mm	125
	4.9	Barra de ajuste de altura en posición de conducción mín. / Máx	h14	mm	900/1230
	4.15	Altura mínima de horquillas	h13	mm	82.5
	4.19	Longitud total	l1	mm	1620
	4.20	Longitud hasta la cara de las horquillas	l2	mm	470
	4.21	Ancho total	b1/b2	mm	714
	4.22	Dimensiones de la horquilla	s/e/l	mm	55/170/1150
	4.25	Distancia exterior de las horquillas	b5	mm	540/685
	4.32	Distancia al suelo, centro de la distancia entre ejes	m2	mm	27
	4.34.1	Ancho de pasillo para palets 1000 × 1200 transversalmente	Ast	mm	2153
	4.34.2	Ancho de pasillo para palets 800 × 1200 transversalmente	Ast	mm	2080
4.35	Radio de giro	Wa	mm	1320	
Dato de rendimiento	5.1	Velocidad de desplazamiento, con / sin carga		km/h	5.5/6
	5.2	Velocidad de elevación, cargada / descargada		m/s	0.022m/s
	5.3	Velocidad de descenso, cargada / descargada		m/s	0.039m/s
	5.8	Max. pendiente, cargado / descargado		%	8/16
	5.10	Freno de servicio			Electromagnético
Motor Eléctrico	6.1	Potencia del motor de accionamiento S2 60 min		kW	1.6
	6.2	Potencia del motor de elevación en S3 15%		kW	0.8
	6.4	Voltaje de la batería / capacidad nominal		V/Ah	24V/100Ah
	6.5	Peso de la batería		kg	44
Dato adicional	8.1	Tipo de unidad de transmisión			AC
	10.5	Diseño de dirección			Mecánico
	10.7	Nivel de presión sonora en el oído del conductor		dB(A)	74
	15.1	Corriente de salida del cargador		A	30

Si hay mejoras en los parámetros técnicos o configuraciones, no se dará más aviso.
El diagrama que se muestra puede contener configuraciones no estándar.

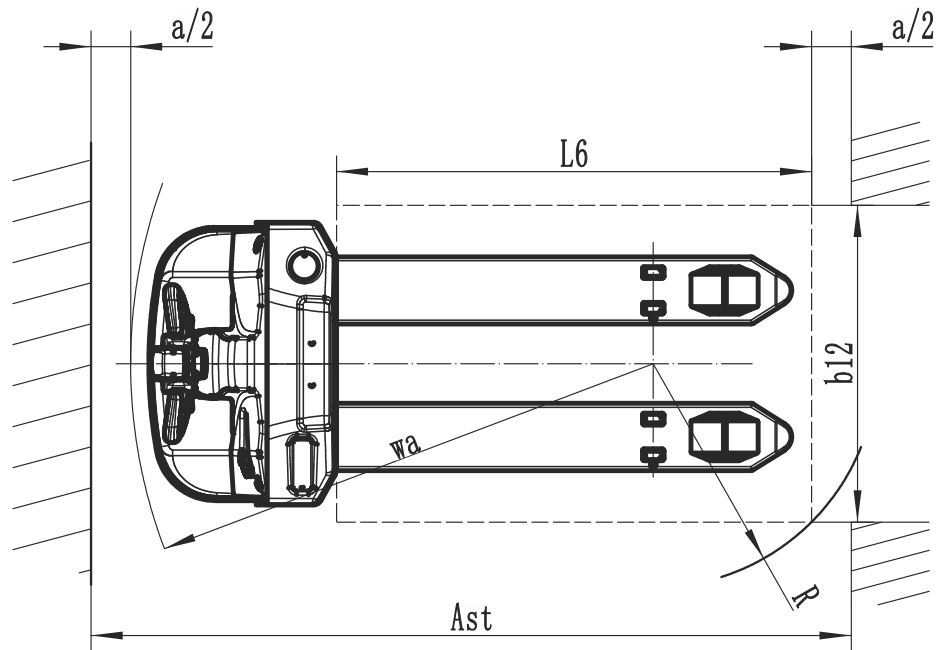
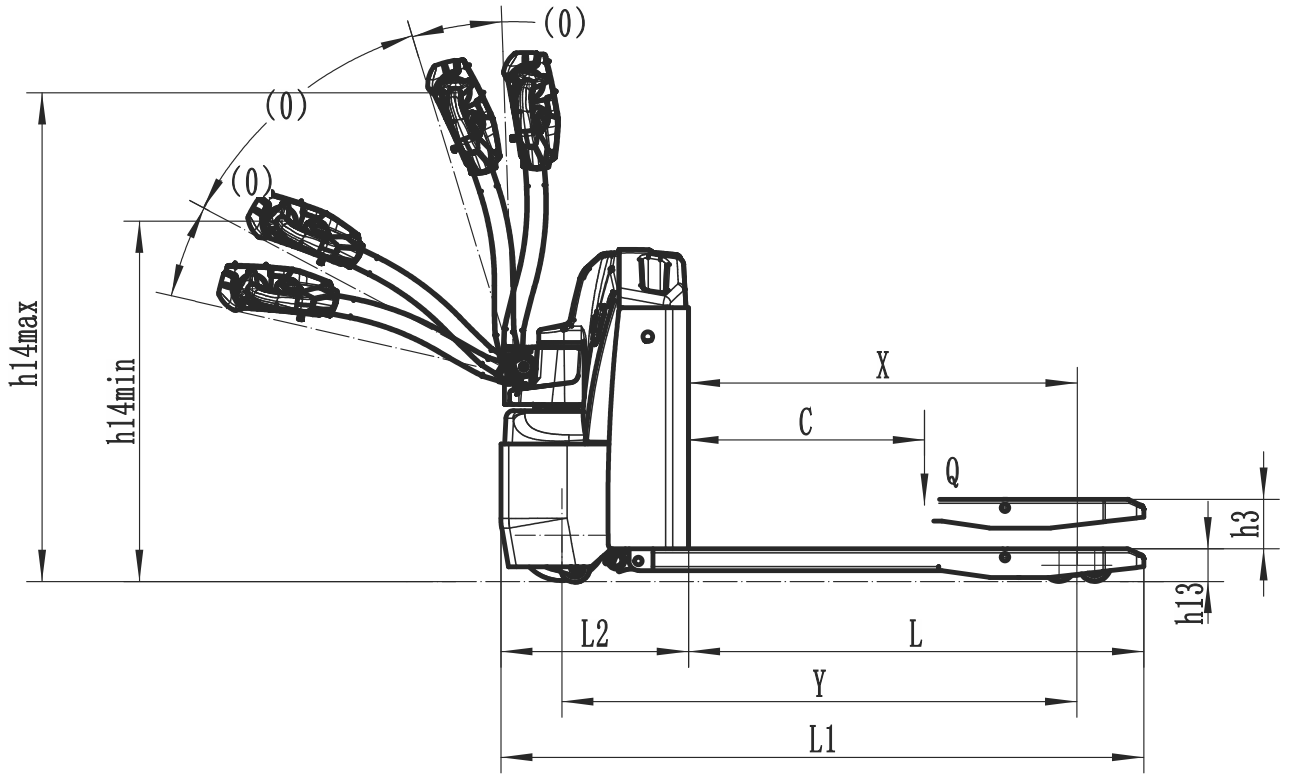

Opción

No.	Elementos opcionales	WPL202
1.1	Dimensión de la horquilla	540*1150 540*900R 1000R 1220R 1300R 1400R 1500 685*900R 1000R 1150R 1220R 1300R 1400R 1500
1.3	Altura con horquilla bajada	82.5
1.5	Altura del respaldo	1220mm 48in 1520mm 60in
1.6	Cubierta de accionamiento fuera del suelo	35mm 55mm
2.1	Tipo de la rueda de carga	Doble Individual
2.2	Material de la rueda de carga	PU
2.3	Material de la rueda de conducción	PU
2.7	Capacidad de la batería	100Ah
2.8	Cargador	24V-30A integrado
2.9	Indicador de la batería	Con tiempo
3.3	Ruedas de balanceo	Sí, y no está personalizado
3.16	Manipulador vertical trabajando	Sí, y no está personalizado
3.26	El estándar británico no puede caminar cuando	Sí, y no está personalizado
4.2	Refrigeración	No Sí, y no está personalizado
Nota	Estándar Opcional - Inconformidad	